

Accessoires fournis
Accesorios suministrados

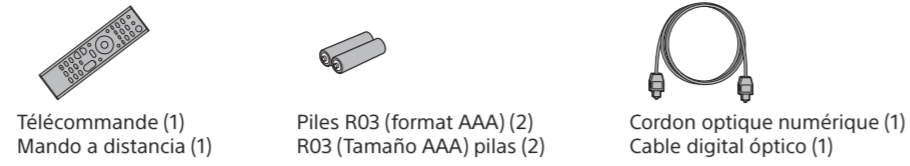

FR
ES
DE

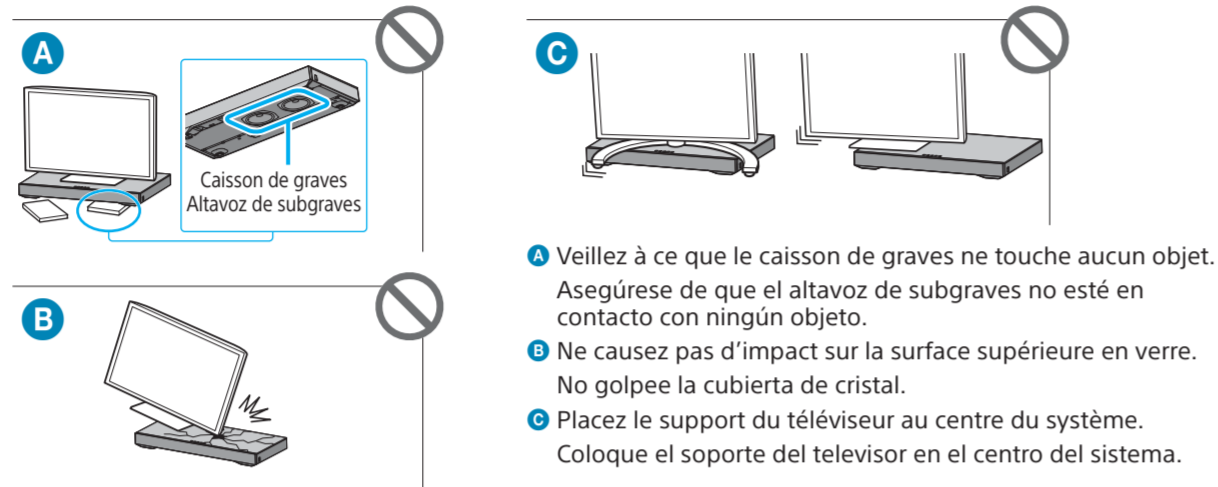
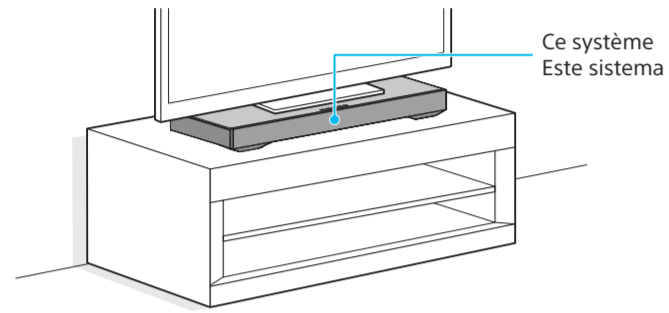

1 Raccordement à un téléviseur
Conexión con un televisor

La prise d'entrée HDMI de votre téléviseur porte-t-elle l'étiquette « ARC » ?
¿La toma de entrada HDMI de su televisor incluye la etiqueta "ARC"?

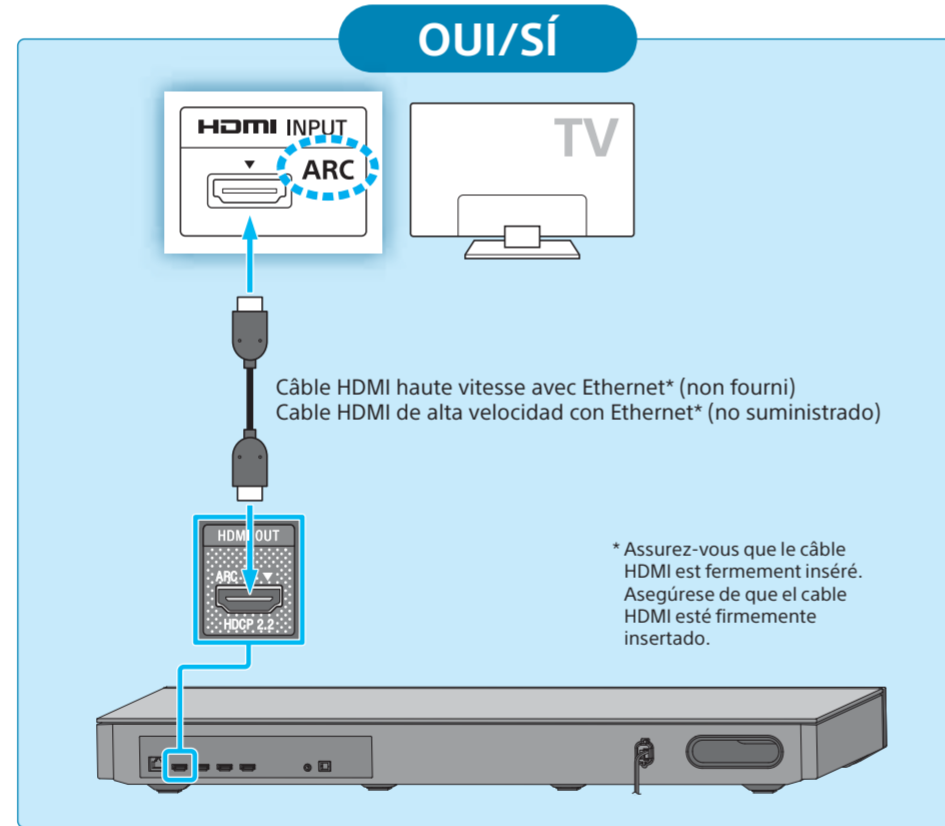
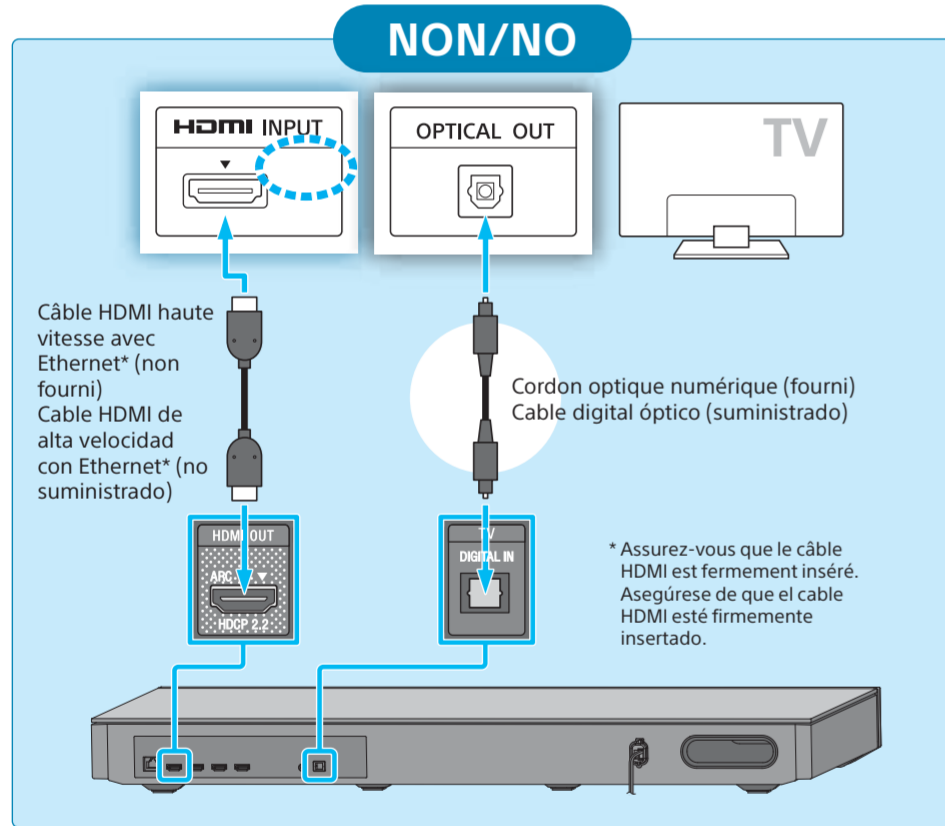

2 Raccordement à d'autres appareils
Conexión con otros dispositivos

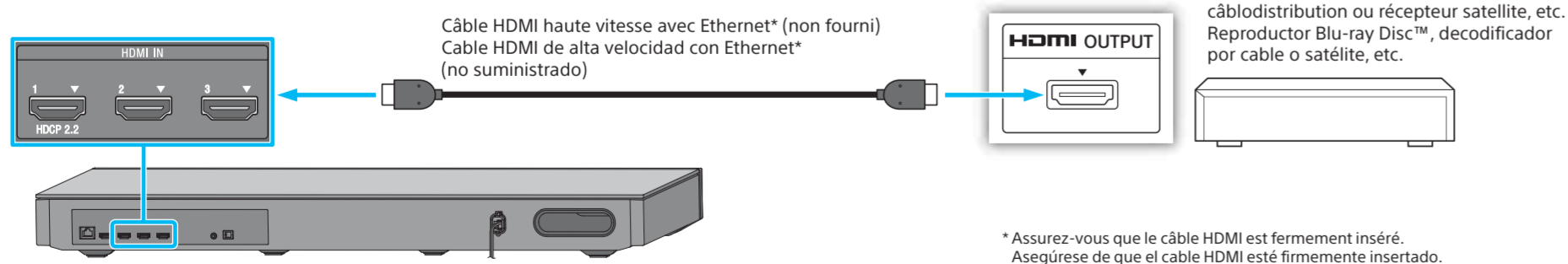

Conseil Pour regarder ou écouter des contenus 4K protégés contre la copie, raccordez la prise HDMI compatible avec HDCP 2.2. Pour plus d'informations, reportez-vous à la section « Affichage de contenus 4K protégés contre la copie » du mode d'emploi fourni.
Sugerencia Para disfrutar del contenido 4K protegido por derechos de autor, conecte la toma HDMI compatible con HDCP 2.2. Para obtener más detalles, consulte el apartado "Visualización de contenido 4K protegido por derechos de autor" en el manual de instrucciones suministrado.

3 Configuration de la télécommande
Configuración del mando a distancia

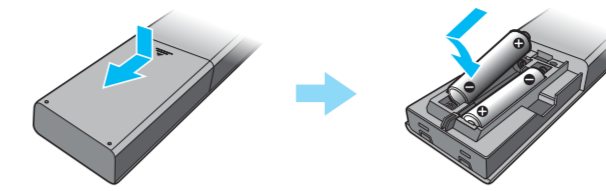

4 Mise sous tension du système
Encendido del sistema

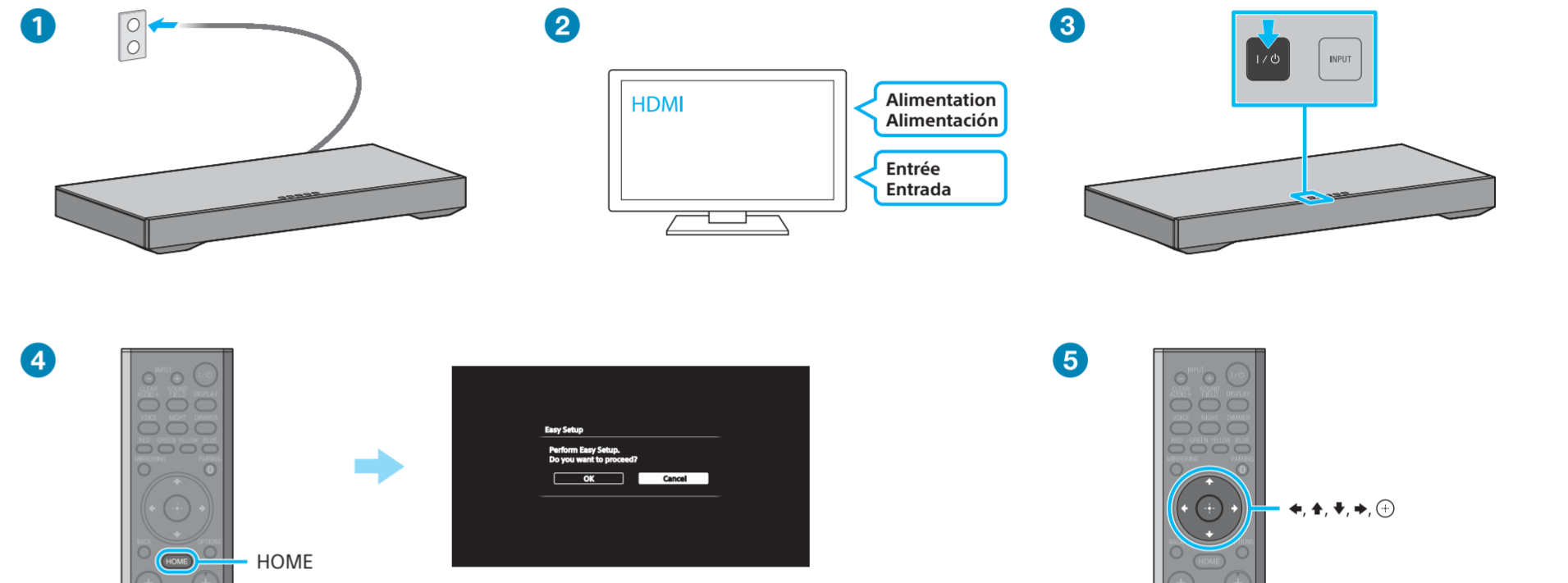

- 1 Branchez le cordon d'alimentation secteur.
- 2 Allumez le téléviseur et changez l'entrée du téléviseur pour choisir celle à laquelle le système est connecté.
- 3 Appuyez sur la touche sensorielle I/O (marche/veille). L'afficheur du panneau avant s'allume.
- 4 Appuyez sur HOME une fois que le message « PLEASE WAIT » a disparu de l'affichage du panneau avant.
- 5 Appuyez sur $\blacktriangleleft/\blacktriangleright$ pour sélectionner [OK], puis appuyez sur \odot pour démarrer [Easy Setup]. Suivez les instructions à l'écran pour effectuer les réglages de base à l'aide de $\blacktriangleleft/\blacktriangleright/\blacktriangleup/\blacktriangledown$ et \odot .

5 Regarder des vidéos et écouter le son diffusés par les appareils raccordés
Disfrutar de vídeo y sonido desde dispositivos conectados

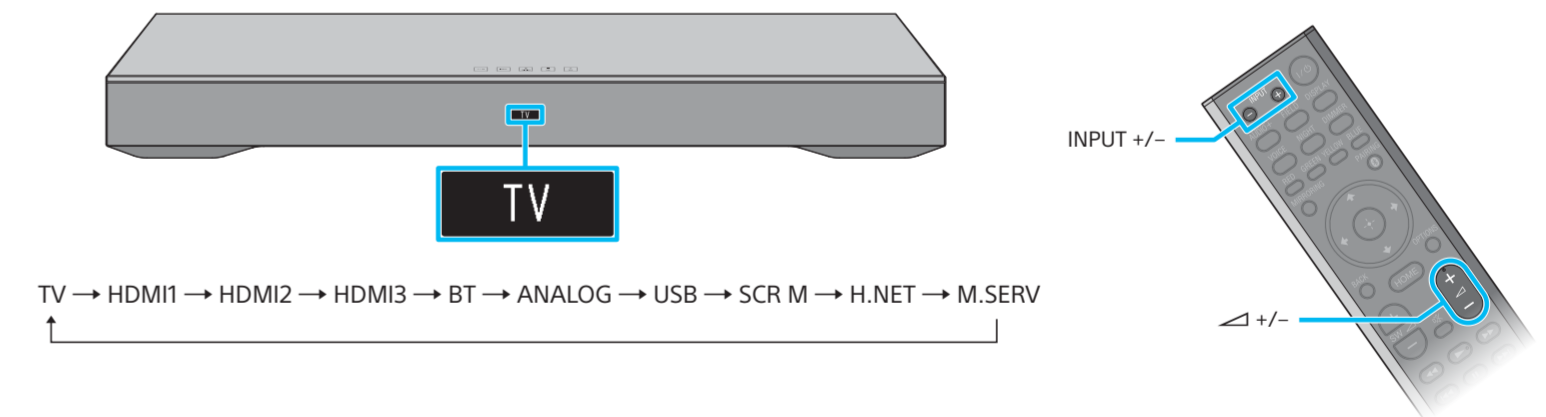

Appuyez plusieurs fois sur INPUT +/- jusqu'à ce que l'appareil de votre choix apparaisse sur l'afficheur du panneau avant. Appuyez ensuite plusieurs fois sur $\blacktriangleleft/\blacktriangleright$ pour régler le volume. Pour écouter le son du téléviseur, sélectionnez le programme choisi à l'aide de la télécommande du téléviseur.
Pulse INPUT +/- varias veces hasta que aparezca el dispositivo que desee en el visor del panel frontal. A continuación, pulse $\blacktriangleleft/\blacktriangleright$ varias veces seguidas para ajustar el volumen. Para escuchar audio por el televisor, seleccione el programa que desee desde el mando a distancia del televisor.

Configuration terminée !
Profitez de votre système !
La configuración ha finalizado.
¡Disfrute del sistema!

Veuillez vous reporter au mode d'emploi fourni pour plus d'informations sur la connexion au réseau, la fonction NFC et d'autres fonctions.
Consulte el manual de instrucciones suministrado para ver detalles sobre la conexión de red, la función NFC y otras funciones.

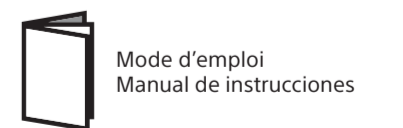

SongPal
Une application dédiée pour ce modèle est disponible sur Google Play™ et App Store.
Recherchez « SongPal » et téléchargez l'application gratuite pour en savoir plus sur les fonctions pratiques.

Una aplicación dedicada para este modelo está disponible en Google Play™ y en App Store.
Busque "SongPal" y descargue la aplicación gratuita para saber más sobre estas características tan prácticas.

HT-XT3

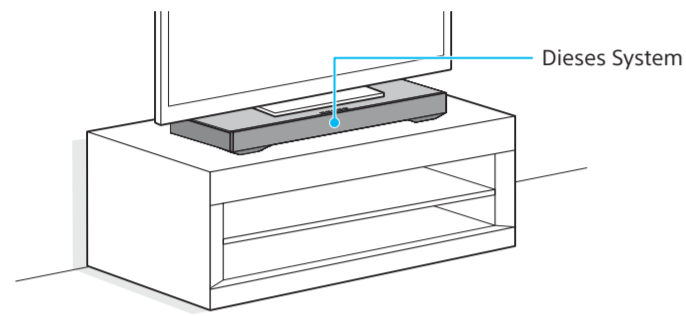

Mitgeliefertes Zubehör



FR
ES
DE

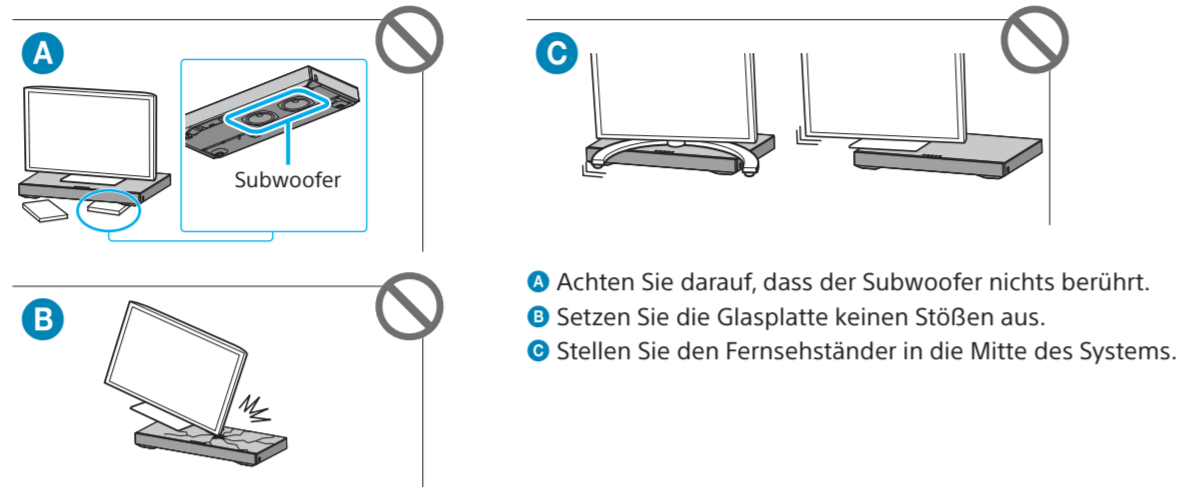

- A Achten Sie darauf, dass der Subwoofer nichts berührt.
- B Setzen Sie die Glasplatte keinen Stößen aus.
- C Stellen Sie den Fernsehständer in die Mitte des Systems.

1 Verbinden eines Fernsehgeräts

Ist die HDMI-Eingangsbuchse an Ihrem Fernsehgerät mit „ARC“ gekennzeichnet?

NEIN

JA

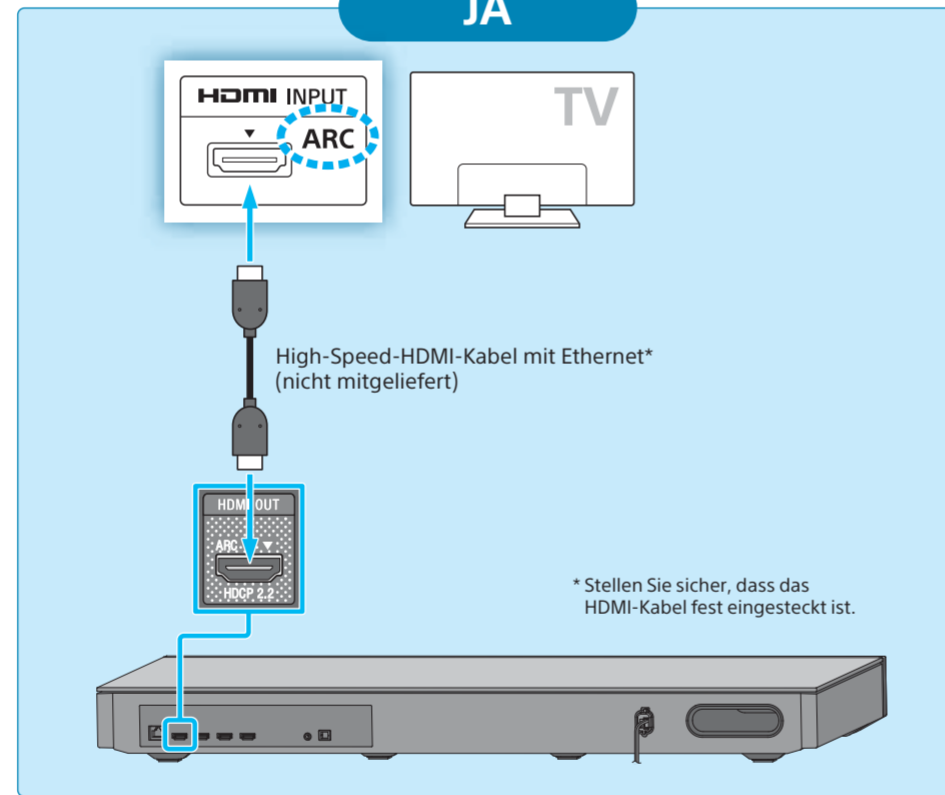
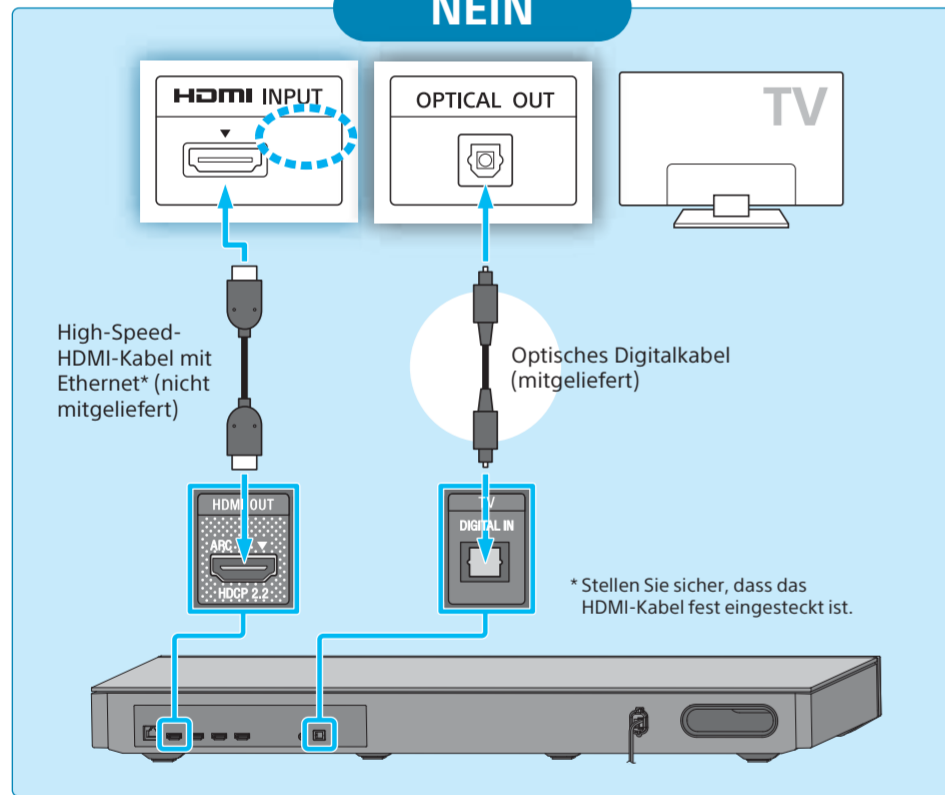

2 Verbinden anderer Geräte

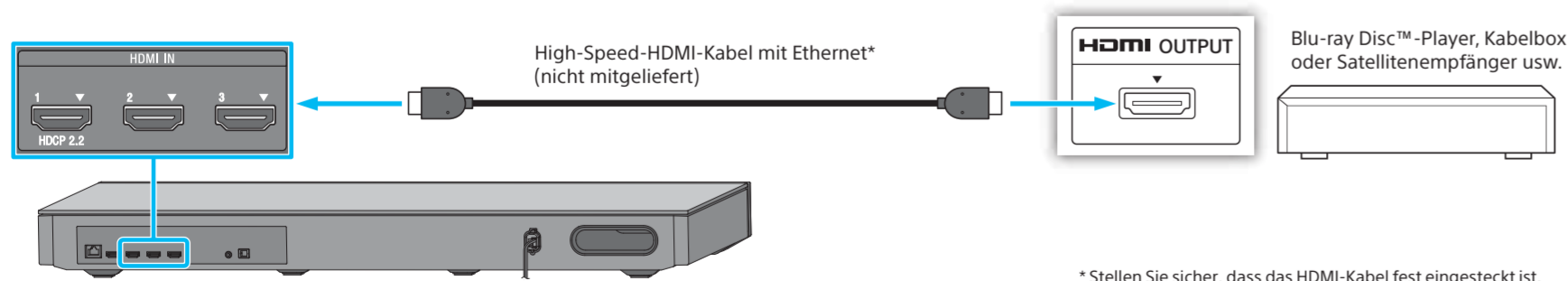

* Stellen Sie sicher, dass das HDMI-Kabel fest eingesteckt ist.

Tipp Zum Wiedergeben von urheberrechtlich geschützten 4K-Inhalten stellen Sie eine Verbindung mit der HDCP 2.2-kompatiblen HDMI-Buchse her. Einzelheiten dazu finden Sie in der mitgelieferten Bedienungsanleitung unter „Anzeigen von urheberrechtlich geschützten 4K-Inhalten“.

3 Einrichten der Fernbedienung

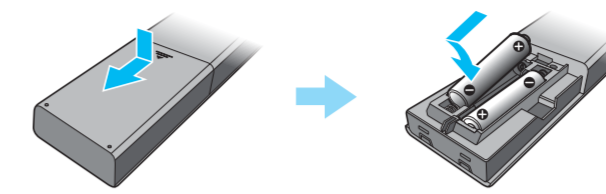

4 Einschalten des Systems

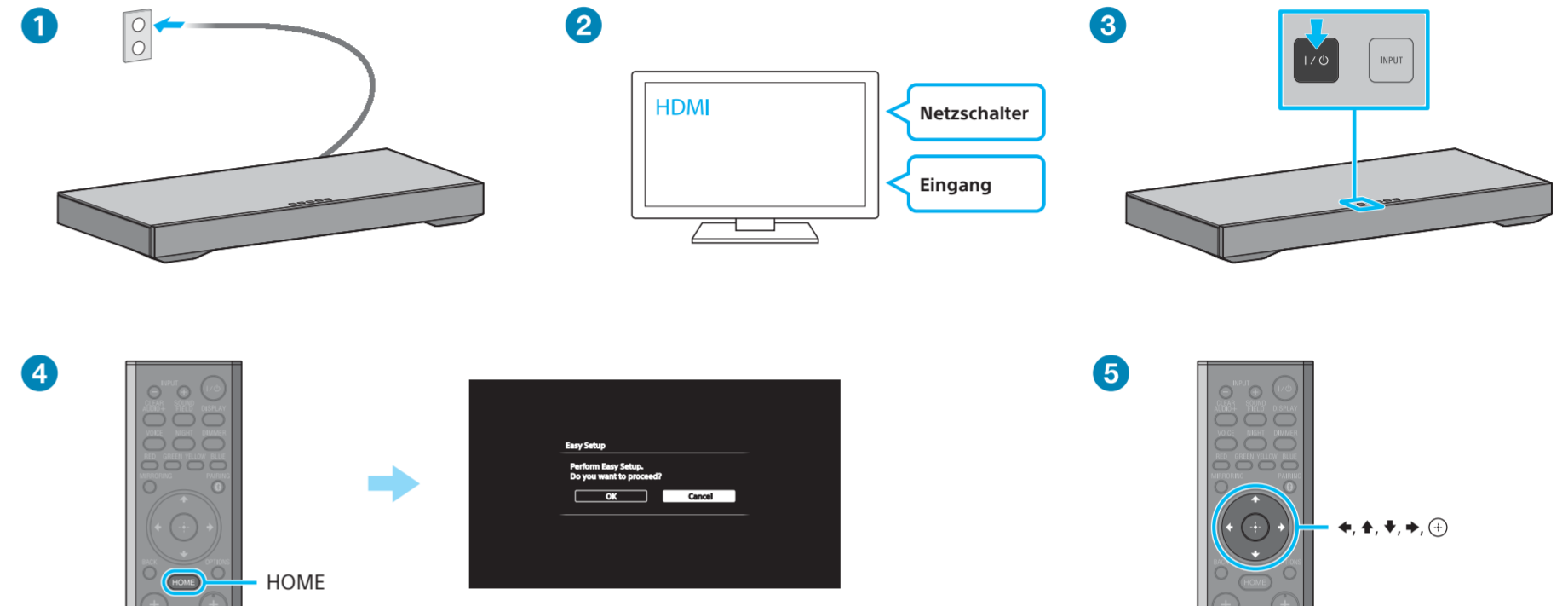

- 1 Schließen Sie das Netzkabel an.
- 2 Schalten Sie das Fernsehgerät ein, und stellen Sie dann den Eingang des Fernsehgeräts auf den Eingang um, an den das System angeschlossen ist.
- 3 Berühren Sie die Tipptaste I/⏻ (Ein/Standby). Das Display des vorderen Bedienfelds leuchtet auf.
- 4 Drücken Sie HOME, nachdem die Meldung „PLEASE WAIT“ vom Display des vorderen Bedienfelds ausgeblendet wurde.
- 5 Drücken Sie \leftarrow/\rightarrow , um [OK] auszuwählen, und drücken Sie dann \odot , um den [Easy Setup] zu starten. Befolgen Sie die Anweisungen auf dem Bildschirm, um mithilfe von $\leftarrow/\rightarrow/\uparrow/\downarrow$ und \odot die Grundeinstellungen vorzunehmen.

5 Wiedergeben von Video-/Audiosignalen von den angeschlossenen Geräten

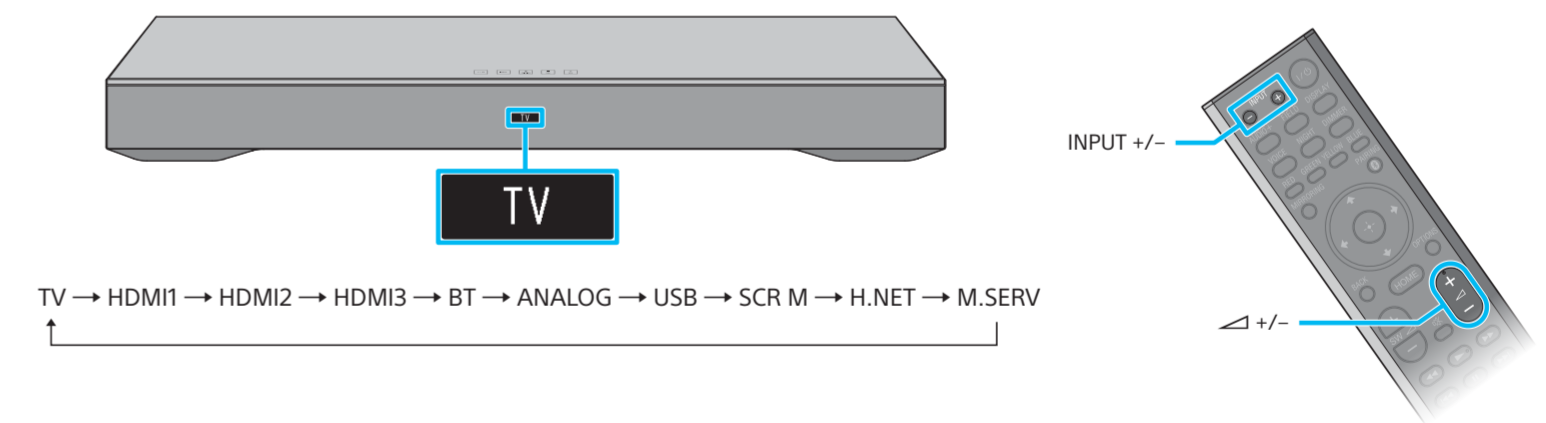

Drücken Sie mehrmals INPUT +/-, bis das gewünschte Gerät im Display des vorderen Bedienfelds angezeigt wird. Drücken Sie anschließend mehrmals \triangle +/-, um die Lautstärke einzustellen. Um den Fernsehton zu hören, wählen Sie das gewünschte Programm mit der Fernbedienung des Fernsehgeräts aus.

Einrichtung beendet!
Viel Spaß!

Einzelheiten zur Netzwerkverbindung, NFC-Funktion und anderen Funktionen finden Sie in der mitgelieferten Bedienungsanleitung.

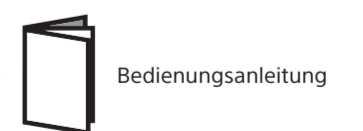

SongPal

Eine spezielle App für dieses Modell wird sowohl über Google Play™ als auch über den App Store angeboten. Suchen Sie nach „SongPal“, und downloaden Sie die Gratis-App, um mehr über die nützlichen Funktionen zu erfahren.